

**RESUMO DE ÁREAS**  
(RUA MILCK FÉLIX)

ÍTEM	UN.	ÁREA (m <sup>2</sup> )	LARGURA MÉDIA (m)	EXTENSÃO MÉDIA (m)
Abertura de Caixa	m <sup>2</sup>	36,00	2,00	18,00
Guia / Sarjeta à executar	m	-	-	100,00
Fresagem	m <sup>2</sup>	1.581,94	3,00	534,21
Pavimentação Asfáltica	m <sup>2</sup>	3.544,53	5,88	534,21

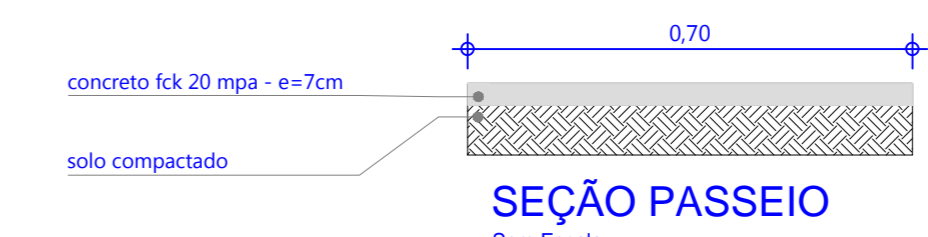
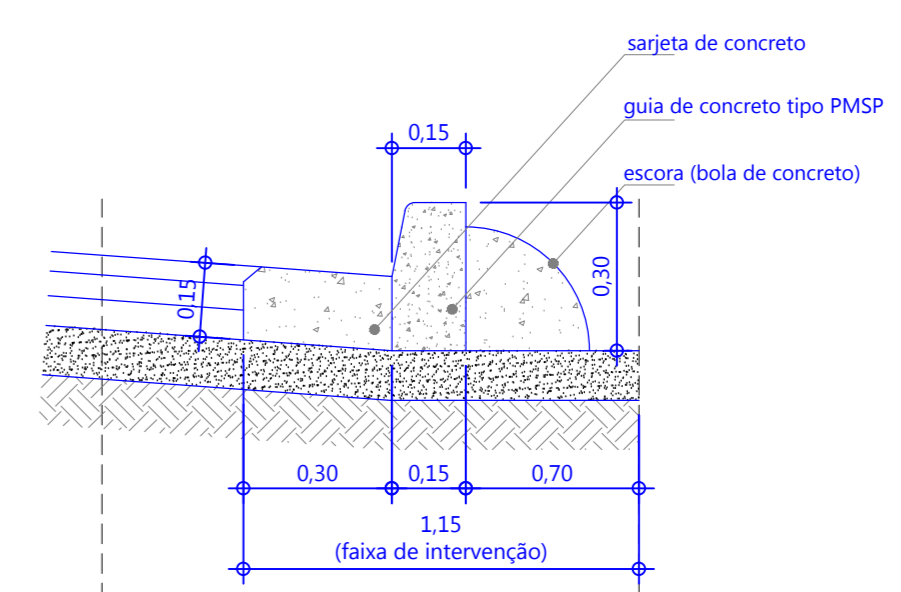
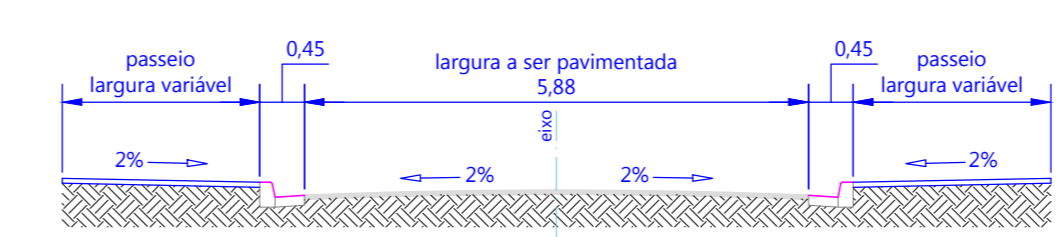

**LEGENDA**

- marcos a cada 20,00 metros
- guia e sarjeta existente
- guia e sarjeta à substituir
- passeio à substituir
- abertura de caixa
- área de fresagem
- área de pavimentação
- bota de lobo simples à substituir
- bota de lobo dupla à substituir

revisão	data	modificações	responsável

Obras  
**INFRAESTRUTURA URBANA**  
RECAPEAMENTO ASFÁLTICO  
Local  
**RUA MILCK FÉLIX - PARQUE PANORAMA I - DISTRITO DO POLVILHO**  
MUNICÍPIO DE CAJAMAR/SP.

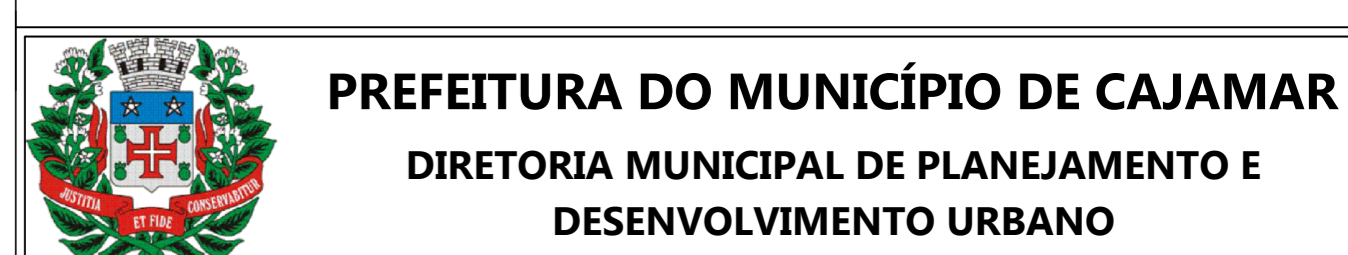

Assunto  
Projeto de  
**IMPLANTAÇÃO**

Responsável	A.R.T.	Folha
Eng. Civil Rosalvo Gomes de Lira - CREA 5062463793	28027230172348122	02
Escala	Desenho	04
1:500	Arquiteta Tatiâne Cortali	

Aprovações